

# Der neue **VIP** Lashing Point for Welding LPW

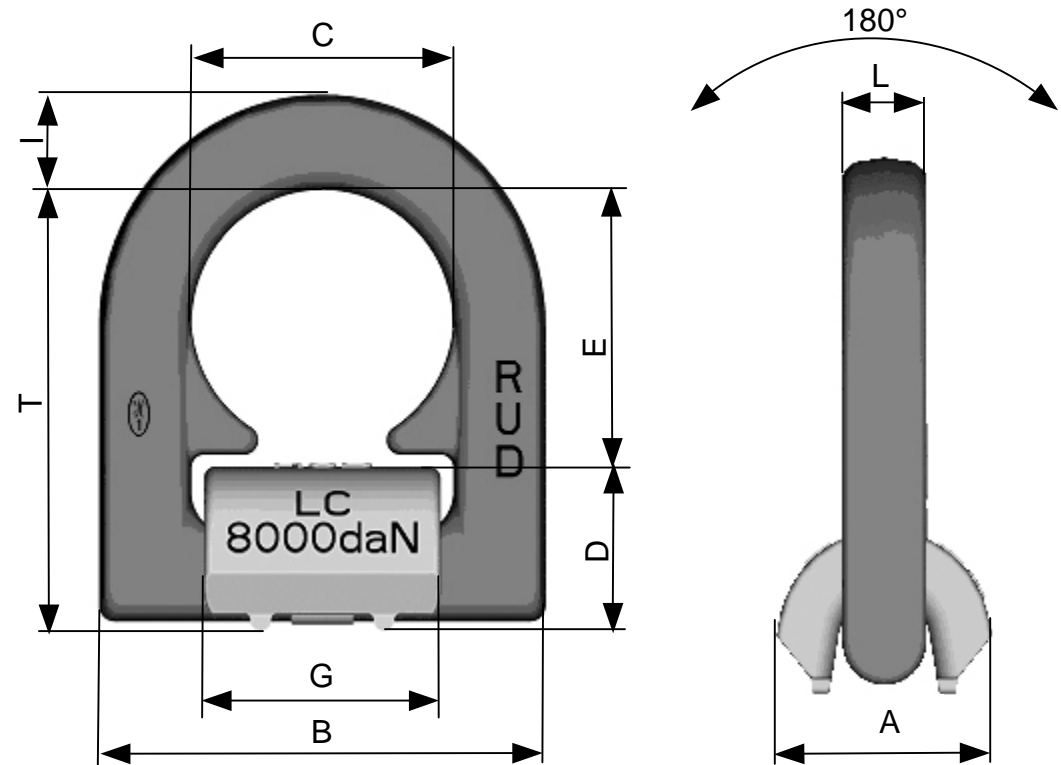

- Ausführung in VIP-Qualität, bis 30 % höhere Zurrkraft als herkömmliche Bauweise
- formschönes Design, zinkphosphatiert
- Anschweißklotz mit LC in daN gekennzeichnet
- innenliegende Feder\* zur Geräuschkämpfung möglich
- patente Distanznoppen dienen als Abstandsmaß für den nötigen Luftspalt zur Wurzelschweißung
- optimierte 90°-Belastungsabstützung - patentgeschützt

**New!**



Typ	Zurrkraft LC [daN]	A [mm]	B [mm]	C [mm]	D [mm]	E [mm]	G [mm]	I [mm]	L [mm]	T [mm]	Gewicht [kg/St.]	Preis €/St. o. Feder	Preis €/St. m. Feder	Bestell-Nr. o. Feder	Bestell-Nr. m. Feder
LPW-U 3000	3.000	33	66	38	25	40	33	14	13,5	65	0,35	14,80	16,60	7993142	7992225
LPW-U 5000	5.000	36	77	45	27	48	40	16	13,5	75	0,5	15,60	17,70	7995430	7994831
LPW-U 8000	8.000	42	87	51	31	52	46	18	16,5	83	0,8	15,90	19,00	7993143	7992226
LPW-U 13400	13.400	61	115	67	44	73	60	24	22,5	117	1,9	37,80	40,50	7993144	7992227
LPW-U 20000	20.000	75	129	67	55	71	60	26,5	26,5	126	2,9	52,50	57,90	7993145	7992228
LPW 32000	32.000	95	190	100	69	105	90	40	26	174	6,8	104,50	-	7992229	-

\* außer bei Größe LPW 32000