

Krangabeln

Diese Krangabeln sind mit verstellbaren Zinken, Höhenverstellung und automatischem Gewichtsausgleich ausgestattet. Bei den Gabeln mit Selbstausgleich* neigen sich die Tragzinken beim Aufnehmen der Last nach oben. Ein unbeabsichtigtes Herausrutschen der Last ist somit ausgeschlossen.

Die Aufhängeöse ist über einen Fahrschemel beweglich gelagert. Der automatische Selbstausgleich erfolgt bei Belastung der Gabel über eine Gasdruckfeder. Somit ist sichergestellt, dass sich der Aufhängepunkt immer im Schwerpunkt der Gabel befindet und die aufgenommene Last absolut sicher transportiert wird.

- Sämtliche Krangabeln entsprechen der UVV der Berufsgenossenschaft.
- 4-fache Sicherheit gegen Bruch.
- Wartungsfreiheit aller Bauteile.
- Sicherheitslackierung mit Signalfarbe.
- Zum Transport von Ringen und Coils werden die Gabelzinken einfach zusammengeschoben.
- Leichte Gabelverstellbarkeit auf alle Palettengrößen.

Optional:

- Kette für Ladungssicherung

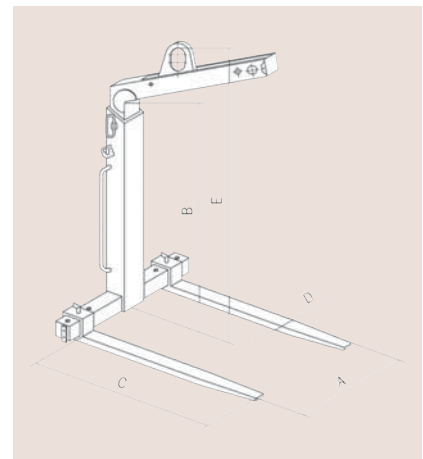

Bezeichnung	Tragfähigkeit [t]	Gewicht [kg/St.]	Zinkenverstellbereich A [mm]	Nutzhöhe B [mm]	Zinkenlänge C [mm]	Zinkenquerschnitt D [mm]	Gesamthöhe [mm]	Bestellnummer
TKG 1,0 vhs	0,20 - 1,00	140,00	350 - 900	1.100 - 1.600	1.000	100 x 30	1.420 - 1.920	522401000
TKG 1,5 vhs	0,30 - 1,50	162,00	350 - 900	1.300 - 2.000	1.000	100 x 40	1.650 - 2.350	522401500
TKG 2,0 vhs	0,40 - 2,00	220,00	400 - 900	1.300 - 2.000	1.000	120 x 40	1.655 - 2.355	522402000
TKG 3,0 vhs	0,60 - 3,00	280,00	450 - 900	1.300 - 2.000	1.000	120 x 50	1.720 - 2.420	522403000
TKG 5,0 vhs	1,00 - 5,00	380,00	500 - 1.000	1.300 - 2.000	1.000	150 x 60	1.710 - 2.410	522405000

*Die Selbstausgleichsfunktion erfordert eine Mindestbelastung von 20 % der Nenntraglast!

Krangabeln

Diese Krangabeln sind mit verstellbaren Zinken und Höhenverstellung ausgestattet. Der Gewichtsausgleich erfolgt von Hand über eine Rasterverstellung der Aufhängeöse.

- Sämtliche Krangabeln entsprechen der UVV der Berufsgenossenschaft.
- 4-fache Sicherheit gegen Bruch.
- Wartungsfreiheit aller Bauteile.
- Sicherheitslackierung mit Signalfarbe.
- Zum Transport von Ringen und Coils werden die Gabelzinken einfach zusammengeschoben.
- Leichte Gabelverstellbarkeit auf alle Palettengrößen.

Optional:

- Kette für Ladungssicherung

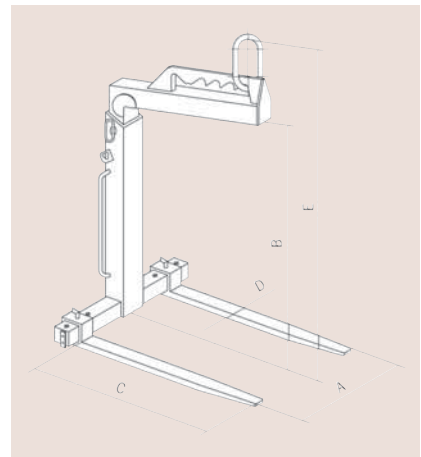

Bezeichnung	Tragfähigkeit [t]	Gewicht [kg/St.]	Zinkenverstellbereich A [mm]	Nutzhöhe B [mm]	Zinkenlänge C [mm]	Zinkenquerschnitt D [mm]	Gesamthöhe E [mm]	Bestellnummer
TKG 1,0 vh	1,00	130,00	350 - 900	1.100 - 1.600	1.000	100 x 30	1.390 - 1.890	522501000
TKG 1,5 vh	1,50	150,00	350 - 900	1.300 - 2.000	1.000	100 x 40	1.600 - 2.300	522501500
TKG 2,0 vh	2,00	200,00	400 - 900	1.300 - 2.000	1.000	120 x 40	1.640 - 2.340	522502000
TKG 3,0 vh	3,00	250,00	450 - 900	1.300 - 2.000	1.000	120 x 50	1.670 - 2.370	522503000
TKG 5,0 vh	5,00	370,00	500 - 1.000	1.300 - 2.000	1.000	150 x 60	1.700 - 2.400	522505000

Arbeitskorb WB-2P, WB-3P

Für Arbeiten in großer Höhe.

Zum Gebrauch an einem Aufbau- oder mobilen Kran.

Bezeichnung	Personenanzahl [max.]	Abmessungen B x L x H [mm]	Max. Tragfähigkeit [kg]	Eigen-gewicht [kg]	Bestellnummer
WB-2P	2	600 x 1.200 x 2.000	250,00	250,00	526700002
WB-3P	3	800 x 2.240 x 2.000	360,00	370,00	526700003

