

Drahtseilrollen

Rollen-Ø [mm]	Rillenbreite [mm]	Rillentiefe [mm]	Bohrung [mm]	Nabenlänge [mm]	Naben-Ø [mm]	Gewicht [kg/St.]	Bestellnummer
60	6	6	11	16	32	0,18	154700060
75	7	7	12	16	33	0,26	154700075
90	9	9	14	20	36	0,40	154700090
100	10	10	14	24	40	0,57	154700100
120	11	11	19	30	46	0,95	154700120
130	13	13	22	32	52	1,25	154700130
150	15	15	25	35	54	1,60	154700150
175	17	17	27	43	60	2,50	154700175
200	19	19	30	52	63	4,10	154700200
300	23	23	35	61	71	5,80	154700300



Gabelseilhülsen nach DIN 83313

Form B: ohne Bolzen

Form C: mit Bolzen, Mutter und Splint

Werkstoff: Gehäuse GS-45.1

Ausführung: roh, Bohrung zur Aufnahme des Bolzens unbearbeitet (Rohmaßbohrung)

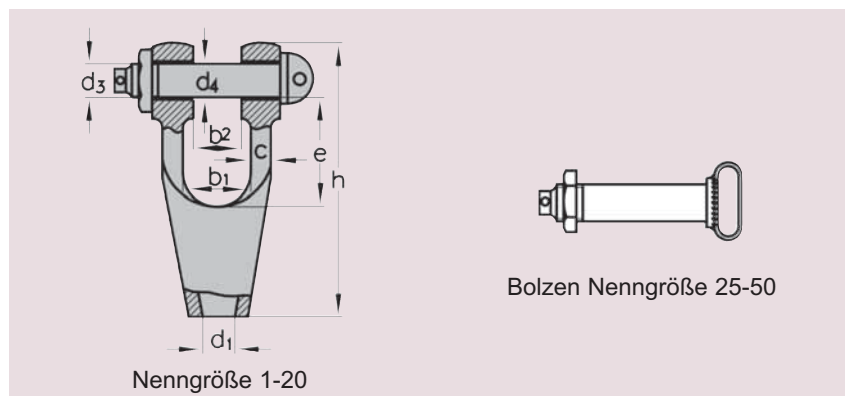

Nenngroße	Seil-Ø [mm]	Tragfähigkeit [kg]	b ₁ [mm]	b ₂ [mm]	c [mm]	d ₁ [mm]	d ₃ [mm]	d ₄ [mm]	e [mm]	h [mm]	Gewicht [kg/St.]		Bestellnummer
											Form B	Form C	
1	10-12	1.000	30	21	8	14	M 16	16	47	122	0,50	0,60	1548X1012
1,6	12-14	1.600	37	27	12	17	M 20	20	55	147	0,90	1,10	1548X1224
2,5	14-18	2.500	45	33	14	20	M 24	24	67	175	1,40	1,80	1548X1418
3	16-20	3.150	50	38	16	22	M 27	27	73	195	1,80	2,40	1548X1620
4	18-22	4.000	54	42	18	24	M 30	30	81	212	2,40	3,20	1548X1822
5	20-24	5.000	60	47	20	27	M 36	36	88	237	3,70	5,00	1548X2024
6	22-28	6.300	67	53	23	30	M 39	39	94	262	5,00	6,70	1548X2228
8	26-30	8.000	73	60	26	33	M 45	45	104	289	7,00	9,50	1548X2630
10	28-34	10.000	80	66	29	36	M 48	48	116	320	10,00	13,00	1548X2834
12	32-38	12.500	89	73	32	40	M 52	52	130	356	13,00	17,00	1548X3238
16	36-44	16.000	100	81	35	45	M 60	60	143	397	18,00	24,00	1548X3644
20	40-50	20.000	110	90	40	50	M 52	52	130	356	13,00	17,00	1548X4050
25	44-54	25.000	120	100	43	55	M 72x6	72	179	480	31,00	41,00	1548X4454
32	50-62	31.500	132	110	48	60	M 80x6	80	191	525	42,00	55,00	1548X5062
40	58-72	40.000	150	125	54	68	M 90x6	90	218	595	60,00	80,00	1548X5872
50	62-76	50.000	165	140	60	75	M 100x6	100	238	655	80,00	105,00	1548X6276



Die **fett gedruckte Stelle** der Bestellnummer bezeichnet die Form.

2 steht für Form B,

3 steht für Form C.

Bitte setzen Sie die gewünschte Ziffer bei Ihrer Bestellung in die Bestellnummer ein.